

SEITENLADER SPEEDLINE PPK



STARKER ABRÄUMER FÜR DEN EIN-MANN-BETRIEB.

Höchste Effizienz für jeden Einsatz: Der THS Seitenlader Speedline überzeugt Kommunen und Unternehmen der privaten Entsorgungswirtschaft gleichermaßen mit starker Leistung und seinem intelligenten Aufbau.

WIRTSCHAFTLICHE ENTSORGUNG NACH MASS

Eine robuste Konstruktion, hohe Nutzlasten und individuelle Ausstattungen machen THS Seitenladersysteme so erfolgreich. Einzigartig: Die automatischen Schüttungen für MGB von 60 bis 2.300 l eignen sich bestens auch für die Entleerung von Seitenladerbehältern im Unterflursystem. Ob im Ein- oder Mehr-Mann-Betrieb – der Speedline PPK stellt in jedem Fall seine Abräumerqualitäten unter Beweis!

Die Terberg HS GmbH ist Ihr Spezialist für modernste Abfallentsorgungsfahrzeuge: Mehr als 100 Jahre Erfahrung treffen bei uns auf Innovationskraft aus Leidenschaft und zuverlässig hochwertige Qualität. Als Mitglied der Terberg Group ist Terberg HS Teil eines starken Netzwerks.

Alles aus einer Hand: Wir unterstützen Sie mit individuellen, ganzheitlichen und wirtschaftlichen Lösungen – von der Planung



über die Analyse und Konstruktion bis hin zu Realisation, Auslieferung und Service. Ersatzteilversorgung und Service: Original-Ersatzteile sind in der Regel innerhalb von 24 Stunden lieferbar. Unser mobiler Kundendienst unterstützt Sie innerhalb von Deutschland.

Das Terberg HS Baukastensystem

Gemäß Ihren Anforderungen konfigurieren wir durch Kombination verschiedener Varianten und unter Berücksichtigung der folgenden Faktoren, ein individuell auf Ihren Bedarf angepasstes Fahrzeug:

- Fahrgestellhersteller und Radstand
- Sammelbehältervolumen inklusive Heckklappe (in Abhängigkeit der zu sammelnden Fraktion)
- Ausführung der Presse
- Lifter und Behälteraufnahmen
- gewünschte Zusatzoptionen

Die exklusive und modulare Bauweise, die das Baukastensystem von THS bietet, ist am Markt einmalig und gewährt unserer Kundschaft eine effiziente und dennoch bedarfsorientierte Lösung.



KLUGE AUSSTATTUNG — INDIVIDUELLE AUSWAHL

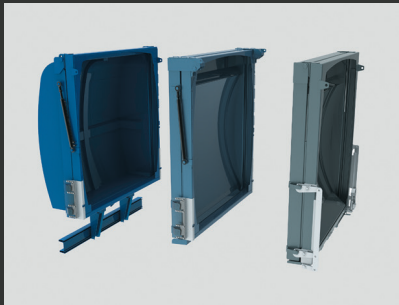

INDIVIDUELLE AUFBAUTEN

- Wählen Sie aus verschiedenen Aufbauhöhen und -längen für das optimale Aufbauvolumen Ihrer individuellen Anwendung



MODELL THS SPEEDLINE 2.3

- für 2,3 m³ Seitenladerbehälter
- höhere Produktivität
- größeres Sammelvolumen
- multifunktional mit Diamond-/Kammaufnahme



KREISBOGENLIFTER HSS

- leistungsstarke Doppelaufnahme
- patentierte Nahaufnahme
- Hubkraft bis 1.000 kg



EVOLIFT VERTICAL

- 2-stufiger Synchron-Lifter
- wahlweise mit Diamond- oder Kammaufnahme
- Hubkraft 500 kg



EVOLIFT GRABBER

- mit 2 hydraulischen Drehantrieben
- als Mono- oder Doppelgreifer lieferbar
- Hubkraft 240 kg



DUO-TELESKOP

- mit Verfahrweg von 2.400 mm
- Tragkraft 500 kg
- Aufnahme von 4-Rad-MGB bei maximaler Reichweite



BEHÄLTERSCHONENDE OPTIONEN

- Speedcontrol auf dem MD4-Display
- Zusätzliche klappbare Behälterabstützung
- Duo-Kamm mit Lasterkennung



OPTIMIERTE ENTLERUNG

- nach hinten abfallender Behälterboden
- großer Kippwinkel
- keine Anhaftungen im Aufbau
- großer Öffnungsquerschnitt des Hecks

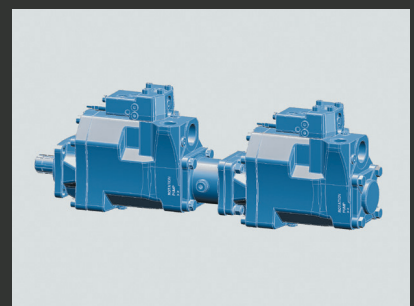

2 VERSTELLPUMPEN MIT LOAD-SENSING-SYSTEM

- Parallelbetrieb der Funktionen der Presse und des Lifters
- Reduzierung des Energiehaushalts
- hohe Abräumleistung
- schnelle Lifterbewegungen

TECHNISCHE EIGENSCHAFTEN THS SPEEDLINE PPK

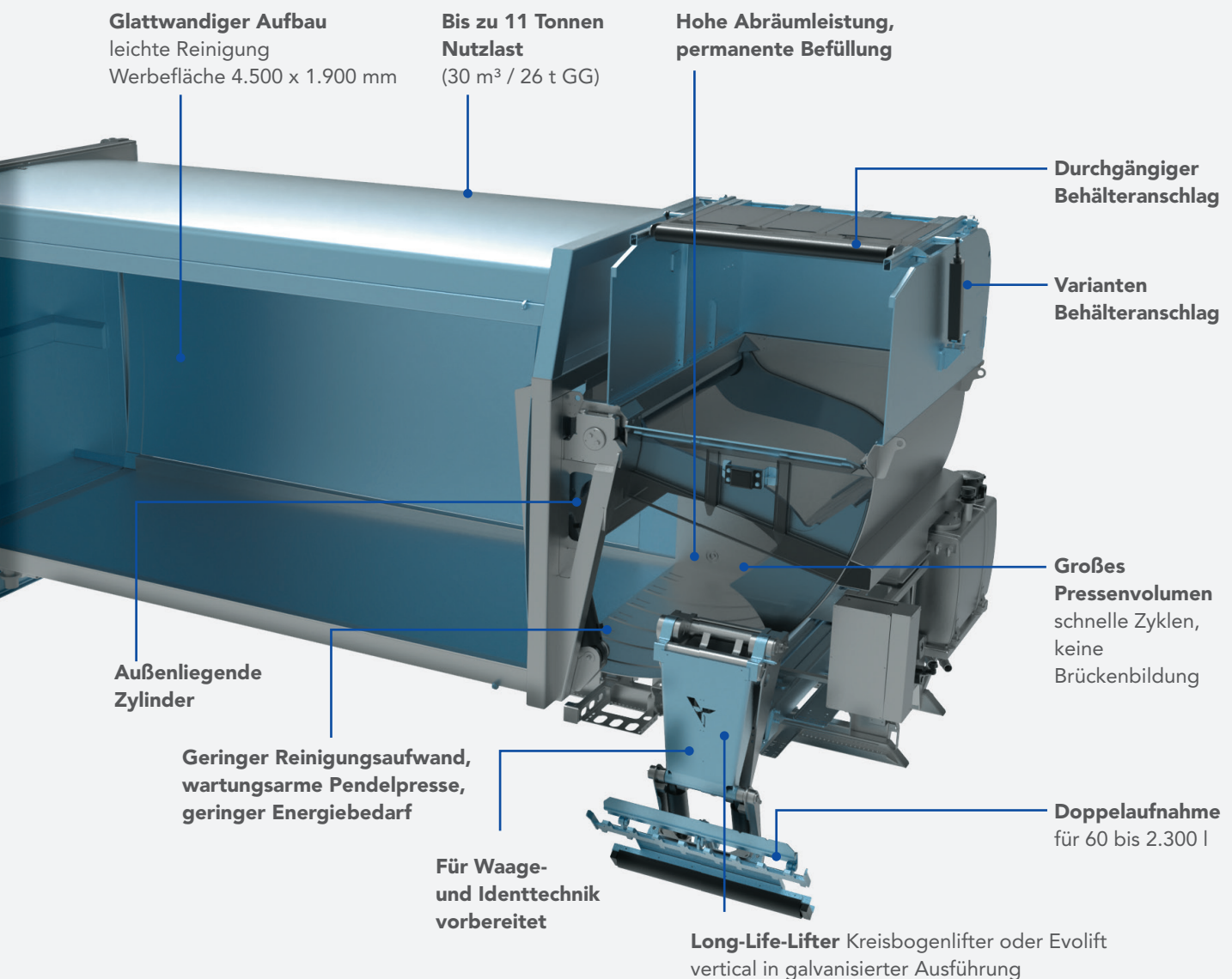

Bei Terberg HS erhalten Sie nicht nur hochmoderne Abfallsammelfahrzeuge, sondern Systemlösungen aus einer Hand.

Auch unsere Seitenlader richten sich immer exakt nach Ihren Anforderungen – mit anwendungsoptimierter Ausstattung und Technik auf dem neuesten Stand.

Evolift vertical mit Duo-Teleskop



6 GUTE GRÜNDE FÜR DEN THS SPEEDLINE PPK

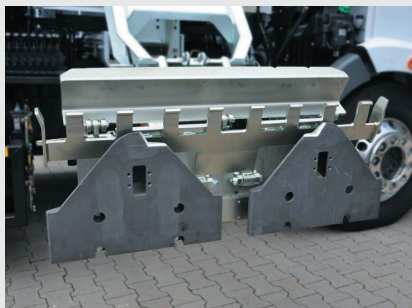

1. FLEXIBILITÄT

- Baukastensystem und 4-Bolzen-Schnittstellen ermöglichen Aufnahmen für 60 bis 2.300 l MGB
- Spezialaufnahmen für Sonderaufgaben



2. WIRTSCHAFTLICHKEIT

- Ein-Mann-Betrieb
- hohe Nutzlasten
- optimale Entleerung
- Pressenvolumen 3,7 m³
- geringe Folgekosten



3. ARBEITSTEMPO

- schnelle Schüttungszyklen
- hohes Abräumvolumen
- kurze Entleerungszyklen
- wendig durch Radstände ab 3.900 mm

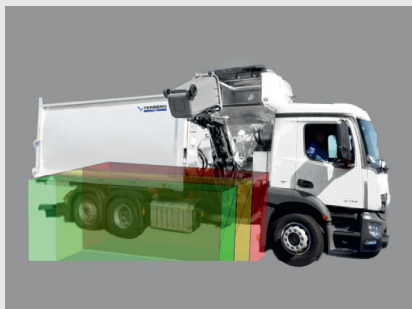

4. SICHERHEIT

- Ausstattungsoption Side-System/ Rückraumüberwachung
- durchdachte Schnittstelle mit Programmlogiken
- Kamerasysteme bis 360°
- zusätzliche Fernbedienung ermöglicht ein Arbeiten außerhalb des Gefahrenbereichs



5. KOMFORT

- komfortable MD4-Steuerung mit Touch-Bildschirm (7 oder 10 Zoll)
- Links- und Rechtslenker möglich
- feinfühliges Joystick
- ergonomisch geformte Armlehne
- geräuscharmer Einsatz durch reduzierte Arbeitsdrehzahl
- automatisierte Behälterentleerung



6. VERFÜGBARKEIT

- wartungsarm
- Fernwartung per Bluetooth
- Faire Serviceverträge minimieren Ausfallzeiten
- Original-Ersatzteile innerhalb 24 Stunden lieferbar
- Terberg Connect - Software für Ihr Flottenmanagement