



OLYMPUS MINI

HOHE LEISTUNG FÜR ENGE GASSEN

Der Olympus Mini ist ein Hecklader mit Pressplattenladewerk für die Abfall- und Wertstoffsammlung in verkehrsberuhigten Fußgängerzonen, historischen Stadtkernen und auf dem Lande mit engen Gassen, wo es auf ein hohes Maß an Manövrierfähigkeit ankommt. Kompakt, mit elegantem Design und bewährter Technik, bietet er Fachleuten mit hohen Ansprüchen Qualität und Zuverlässigkeit bei der Abfall- und Wertstoffsammlung.

OLYMPUS MINI HOHE LEISTUNG FÜR ENGE GASSEN

Unsere Baureihe Olympus Mini wurde speziell für enge Gassen entworfen, dank optimierter Abmessungen wird ein Aufbauvolumen zwischen 6 und 8 m³ erreicht.



1 An den Aufbau angepasstes Ausstoßschild



3 Dichtung zwischen Aufbau und Heckteil bis zur Maximalhöhe



4 Minimaler Überhang



5 Außenliegende Trägerplattenzylinder



6 Leicht zugängliche Aufbauelektronik

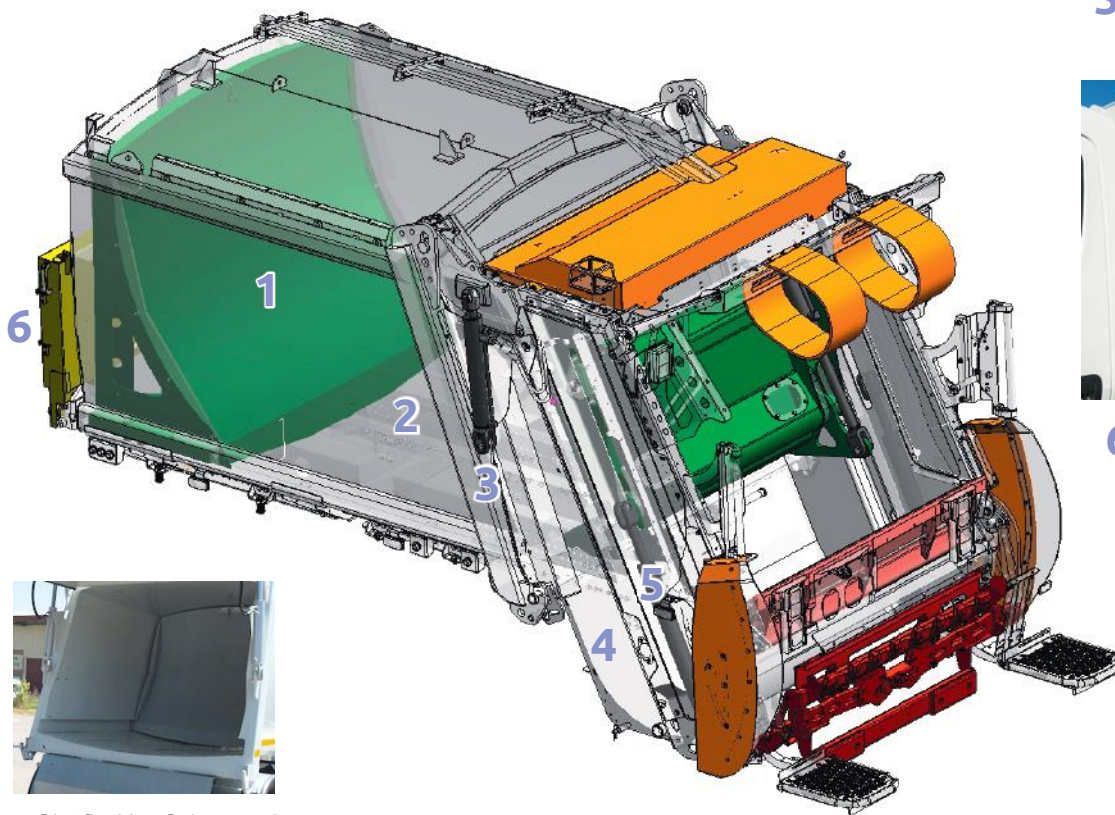

2 Glattflächige Seitenwände
Kiefförmige Bodengruppe mit seitlichen Führungen für das Ausstoßschild.

Konfigurierbares HMI Display

Alle Olympus Abfallsammelaufbauten sind mit einem Multifunktions-
Bedienmonitor, welcher im Fahrerhaus montiert ist, ausgestattet.
Dieser ermöglicht die volle intuitive Bedienung der verschiedenen
Funktionen:

- Heckklappe, Pressplatte, Ausstoßplatte und Schüttung werden aus dem Fahrerhaus heraus bedient.
- Integration verschiedener Wiegesysteme im gleichen Display, mit Echtzeitinformation.
- Auto-Diagnose-System mit Information über aktuellen Betriebsstatus. Warnsignale im Falle von Störungen.
- Fehlerspeicher: Das System speichert bis zu 2000 Warnsignale um einen Diagnosereport zu ermöglichen.

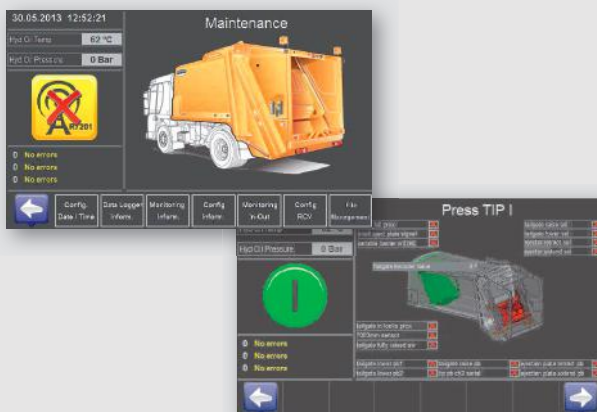

Vorteile des Heckladers OLYMPUS Mini

- **Leichtbauweise in robustem Design:** Hochwertige und verschleißfeste Materialien, die gleichzeitig eine maximale Nutzlast garantieren.
- **Breites Sortiment an Aufbauvolumen:** 6-7-8m³. Mehr Aufbauvolumen bei gleicher Manövrierfähigkeit.
- **Aufbaubreite 2 m.**
- Lifter mit eigener Technologie speziell für diese Baureihe entworfen.
- **Von einer Person zu bedienen.**
- Kann auf **Fahrgestellen von 7,5 bis 11 t** montiert werden.
- Kann auf **Fahrgestellen mit 12 oder 24 V** montiert werden.
- **Maximierung der Nutzlast:** je nach gewähltem Fahrgestell und Zusatzausstattungen.
- **Hohe Verdichtung:** bis 6:1.
- **Press-Zykluszeit 15 Sekunden.**
- **Nur 2 Schmierpunkte.**
- Die Trägerplattenzylinder sind außerhalb der Sammelwanne eingebaut, fern vom Ladebereich.
- Drehschieberpumpen mit **niedrigem Geräuschniveau.**
- **Reduzierter Überhang** für eine bessere Gewichtsverteilung und Manövrierfähigkeit.
- **Reinigungszyklus der Sammelwanne** beim Entladen.
- **Aufbauelektronik** vom Boden aus erreichbar.
- **Hergestellt aus hochfestem Walzstahl**, der höhere Abrieb- und Korrosionsbeständigkeit ermöglicht.
- **Verkabelungssystem mit „Heavy Duty“-Steckern.**
- **LED-Leuchten seriell.**
- Zeichnet sich aus durch **geringe Kosten und einfache Wartung.**
- **Zusatzausstattungen:** umfassendes Sortiment von Zubehör und Zusatzausstattungen.



Mini-Multifunktions-Lifter

Unser Multifunktions-Lifter für 2-Rad und 4-Rad MGB ist speziell für die Sammlung von Hausmüll mit Handbedienung über Tasten entworfen. Mit Kammeleiste und auf Wunsch mit DIN-Zapfenaufnahmen ausgeführtes Lifter-System.

Herausragende Zusatzausstattungen für OLYMPUS Mini



- Hydraulische Entleerung von unterirdischen Containern.
- Lifter mit Vorrichtung zum Öffnen von Schiebedeckeln.
- Lieferbar ohne Lifter, mit offenem Aufbau.
- Option Dauerzyklus mit Lichtschranken.
- Vollendung des Abräumvorgangs während der Fahrt.
- Abklappbare Ladekante für bequeme Handbeladung.
- Trittbretter.
- Schaufel und Besen.
- Handwascheinrichtung.

Neben den oben genannten Zusatzausstattungen zeichnet sich der Olympus Mini durch Flexibilität aus, innovative Lösungen können somit einbezogen werden. Für ausführlichere Informationen wenden Sie sich bitte an unsere Verkaufsabteilung.

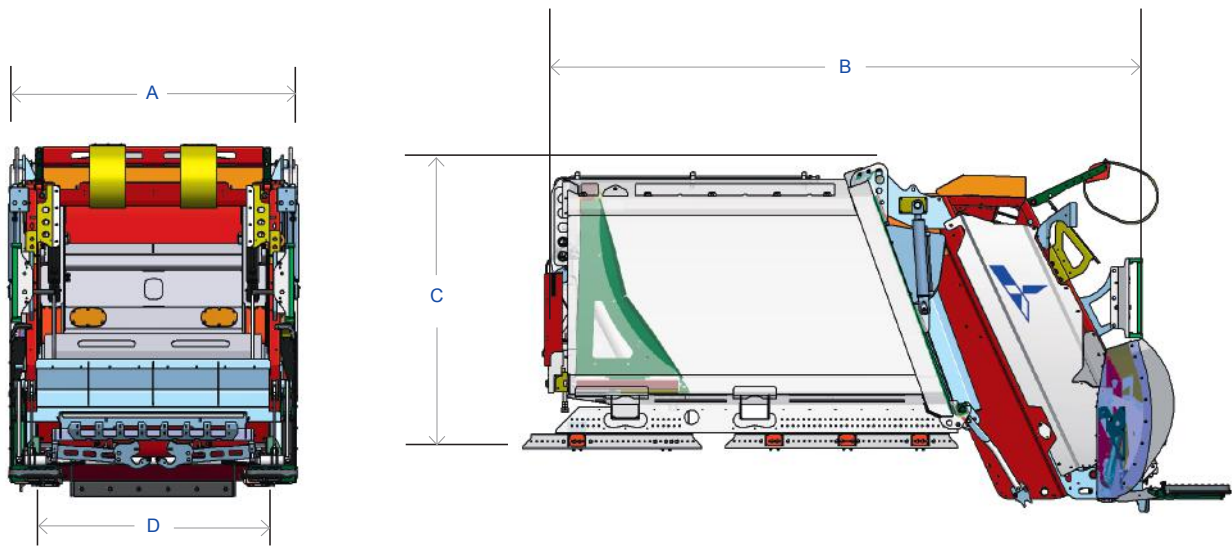

OLYMPUS MINI HOHE LEISTUNG FÜR ENGE GASSEN



	Aufbau-volumen (m³)	Radstand (mm)	A Breite (mm)	B Länge (mm)	C Höhe (*) (mm)	Sammel-wannenvolumen (m³)	D Breite Sammel-wanne innen (mm)	Zul. Gesamtgewicht	 (bis 390 L) EN840-1	 (bis 390 L) EN840-1	 (bis 1100 L) EN840-3
OLYMPUS MINI											
MINI 6	6	2700-2900		4030				7,5-8 T	•	•	•
MINI 7	7	3100-3350	2000	4430	2000	1	1600	8,5-9 T	•	•	•
MINI 8	8	3500-3800		4830				10-12 T	•	•	•

(*) Höhe ab Fahrgestellplattform.

Zertifikate

- Erfüllt die Europäische Norm EN1501-1 und EN1501-5.
- Erfüllt die Maschinenrichtlinie 2006/42/EG.
- Erfüllt die Europäische Richtlinie 2000/14/EG über Geräuschemissionen.
- Zertifikat Hydrauliköl-Reinheitsklasse gemäß ISO 4406.
- Quality first.
- ISO 9001, ISO 14001, ISO 50001, OSHAS 18001 und EMAS III.

HS Fahrzeugbau GmbH, Süd-Allee 13-15, 49685 Emstek

+49 4473 9310-0 +49 4473 9310-4200

info@hs-fahrzeugbau.com

www.hs-fahrzeugbau.de

HS FAHRZEUGBAU
A TERBERG ROSROCA COMPANY