

# SEITENLADER SPEEDLINE SCOPE



## **MULTIFUNKTIONALER ABRÄUMER FÜR GROSSGEFÄSSE.**

Höchste Effizienz für jeden Einsatz: Erweitern Sie Ihre Möglichkeiten mit dem Terberg HS Seitenlader Speedline SCOPE durch den Einsatz von Großgefäßen bis 3.200 l. Der Speedline SCOPE überzeugt mit starker Leistung und seinem intelligenten Aufbau.

## WIRTSCHAFTLICHE ENTSORGUNG NACH MASS

Einzigartig: Die großvolumige Schwenkolbenpresse ist ausgelegt für die Entleerung der Behälter bis 3.200 l. Schnelle Lifterzyklen bei der Entleerung von 2- und 4-Rad-MGB 60 bis 1100 l zeichnen das System aus. Ob im Ein- oder Mehr-Mann-Betrieb – Speedline SCOPE stellt in jedem Fall seine Abräumqualitäten unter Beweis!

Die Terberg HS GmbH ist Ihr Spezialist für modernste Abfallentsorgungsfahrzeuge: Mehr als 100 Jahre Erfahrung treffen bei uns auf Innovationskraft aus Leidenschaft und zuverlässig hochwertige Qualität. Als Mitglied der Terberg Group ist Terberg HS Teil eines starken Netzwerks. Alles aus einer Hand: Wir unterstützen Sie mit individuellen, ganzheitlichen und wirtschaftlichen Lösungen – von der Planung über die Analyse und Konstruktion bis hin



zu Realisation, Auslieferung und Service. Ersatzteilversorgung und Service: Original-Ersatzteile sind in der Regel innerhalb von 24 Stunden lieferbar. Unser mobiler Kundendienst unterstützt Sie innerhalb von Deutschland.

### Das Terberg HS Baukastensystem

Gemäß Ihren Anforderungen konfigurieren wir durch Kombination verschiedener Varianten und unter Berücksichtigung der folgenden Faktoren, ein individuell auf Ihren Bedarf angepasstes Fahrzeug:

- Fahrgestellhersteller und Radstand
- Fest- oder Wechselaufbau
- Sammelbehältervolumen
- Ausführung der Presse
- Lifter und Behälteraufnahmen
- gewünschte Zusatzoptionen

Die exklusive und modulare Bauweise, die das Baukastensystem von THS bietet, ist am Markt einmalig und gewährt unserer Kundschaft eine effiziente und dennoch bedarfsorientierte Lösung.

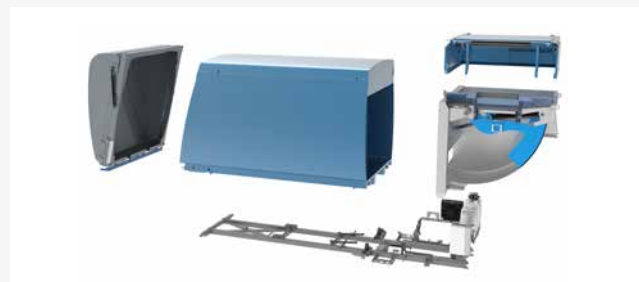

## KLUGE AUSSTATTUNG — INDIVIDUELLE AUSWAHL



### DUO-TELESKOP

- Aufnahme von 4-Rad-MGB bis zu einer Reichweite von 3 m
- Aufnahme von Großbehältern bis zu 3,2 m<sup>3</sup> bis zu einer Reichweite von 2 m



### KREISBOGENLIFTER HSS

- leistungsstarke Doppelaufnahme
- patentierte Nahaufnahme
- Hubkraft bis 1.000 kg



### EVOLIFT VERTICAL

- 2-stufiger Synchron-Lifter
- wahlweise mit Diamond- oder Kammaufnahme oder kombiniert
- Hubkraft 1.500 kg



### STAUBHAUBE MIT BEHÄLTER-ANSCHLAG

- stufenlos einstellbarer Öffnungswinkel
- sichere Behälterrückhaltung
- mit gummiertem Anschlagprofil



### BEHÄLTERSCHONENDE OPTIONEN

- Speedcontrol auf dem MD4-Display
- zusätzliche klappbare Behälterabstützung
- Duo-Kamm mit Lasterkennung



### SCHRÄG VERLAUFENDES HECKPORTAL

- kurzer Überhang für Bunkerentleerung
- serieller Fahrgestell-Heckunterfahrschutz und Leuchtenträger



### OPTIMIERTE ENTLERUNG

- Hinterkipppaufbau mit nach hinten abfallendem Behälterboden
- großer Kippwinkel
- keine Materialanhaftung im Aufbau
- großer Öffnungsquerschnitt des Hecks

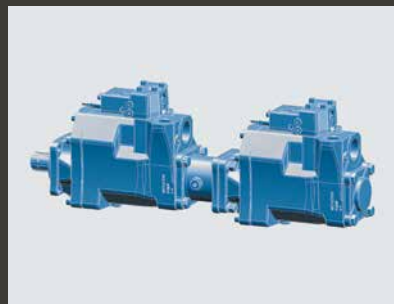

### 2 VERSTELLPUMPEN MIT LOAD-SENSING-SYSTEM

- Parallelbetrieb der Funktionen der Presse und des Lifters
- Reduzierung des Energiehaushalts
- hohe Abräumleistung
- schnelle Lifterbewegungen

## TECHNISCHE EIGENSCHAFTEN THS SPEEDLINE SCOPE

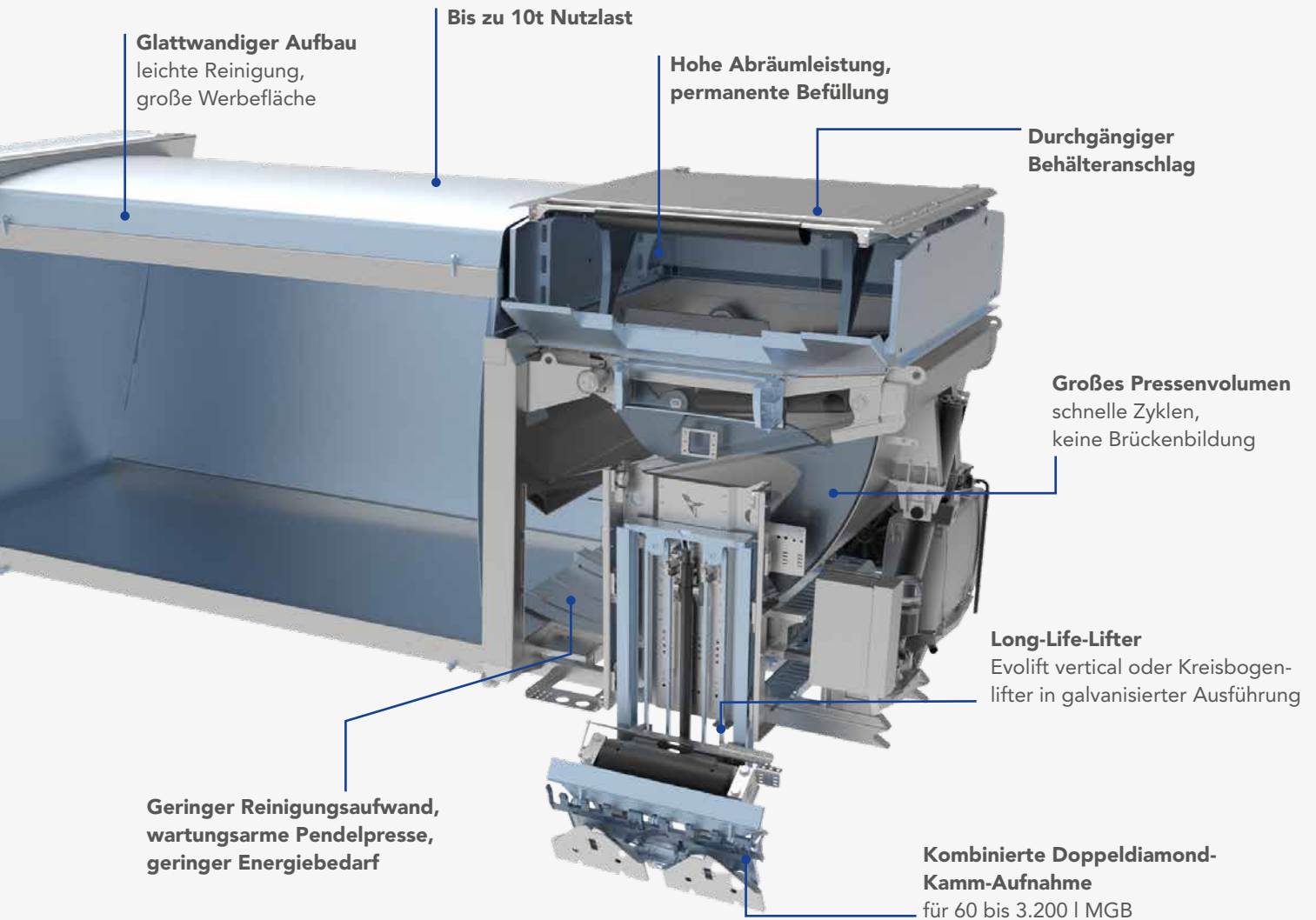

## TECHNISCHE EIGENSCHAFTEN THS SPEEDLINE SCOPE CWS

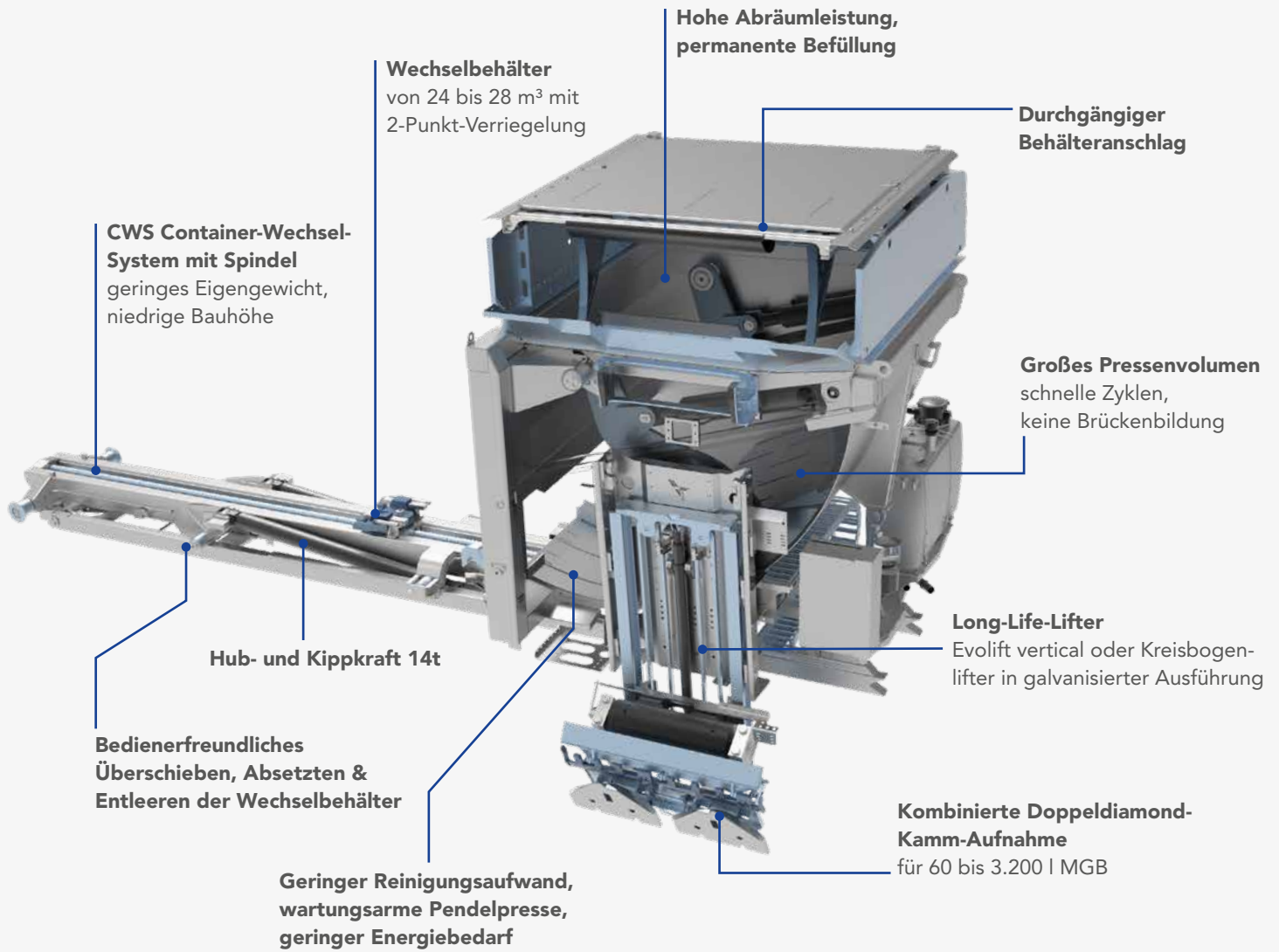

## TECHNISCHE EIGENSCHAFTEN THS SPEEDLINE SCOPE SR12

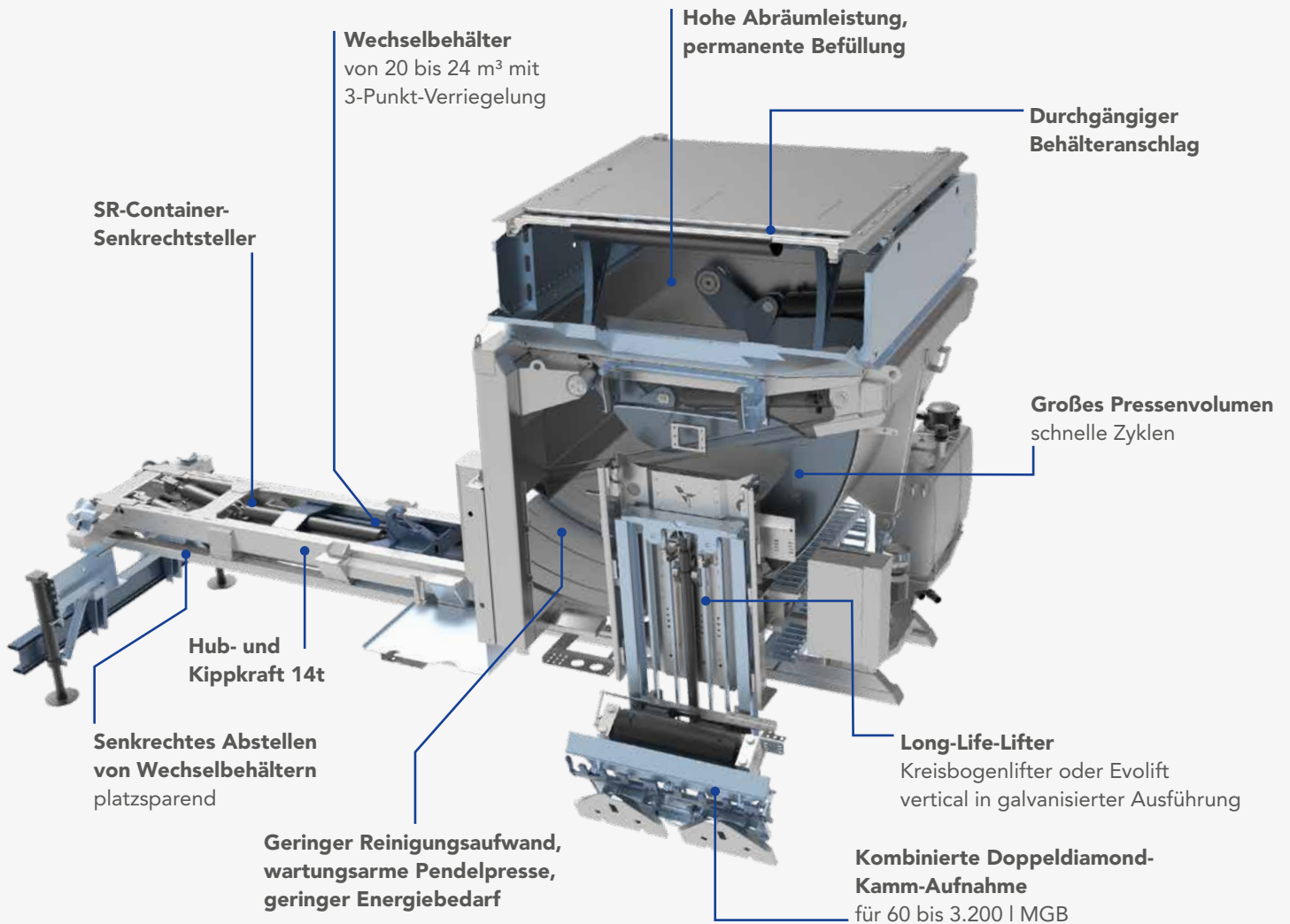

## 6 GUTE GRÜNDE FÜR DEN THS SPEEDLINE SCOPE



### 1. FLEXIBILITÄT

- Baukastensystem und 4-Bolzen-Schnittstellen ermöglichen Aufnahmen unterschiedlichster Art
- Spezialaufnahmen für Sonderaufgaben



### 2. WIRTSCHAFTLICHKEIT

- Ein-Mann-Betrieb
- hohe Nutzlasten
- optimale Entleerung
- Pressenvolumen 4 m<sup>3</sup>
- geringe Folgekosten



### 3. ARBEITSTEMPO

- schnelle Schüttungszyklen
- hohes Abräumvolumen
- kurze Entleerungszyklen
- wendig durch Radstände ab 4.200 mm

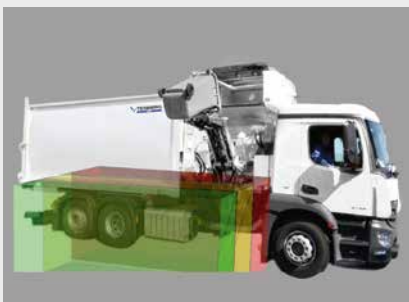

### 4. SICHERHEIT

- Ausstattungsoption Side-System/ Rückraumüberwachung
- durchdachte Schnittstelle mit Programmlogiken
- Kamerasysteme bis 360°
- zusätzliche Fernbedienung ermöglicht ein Arbeiten außerhalb des Gefahrenbereichs



### 5. KOMFORT

- komfortable Steuerung mit Touch-Bildschirm (7 oder 10 Zoll)
- Links- und Rechtslenker möglich
- feinfühliges Joystick
- ergonomisch geformte Armlehne
- geräuscharmer Einsatz durch reduzierte Arbeitsdrehzahl
- automatisierte Behälterentleerung



### 6. VERFÜGBARKEIT

- wartungsarm
- Fernwartung per Bluetooth
- Faire Serviceverträge minimieren Ausfallzeiten
- Original-Ersatzteile innerhalb 24 Stunden lieferbar
- Terberg Connect - Software für Ihr Flottenmanagement